

Montageanleitung Laufwechsel

TITAN³ TITAN⁶

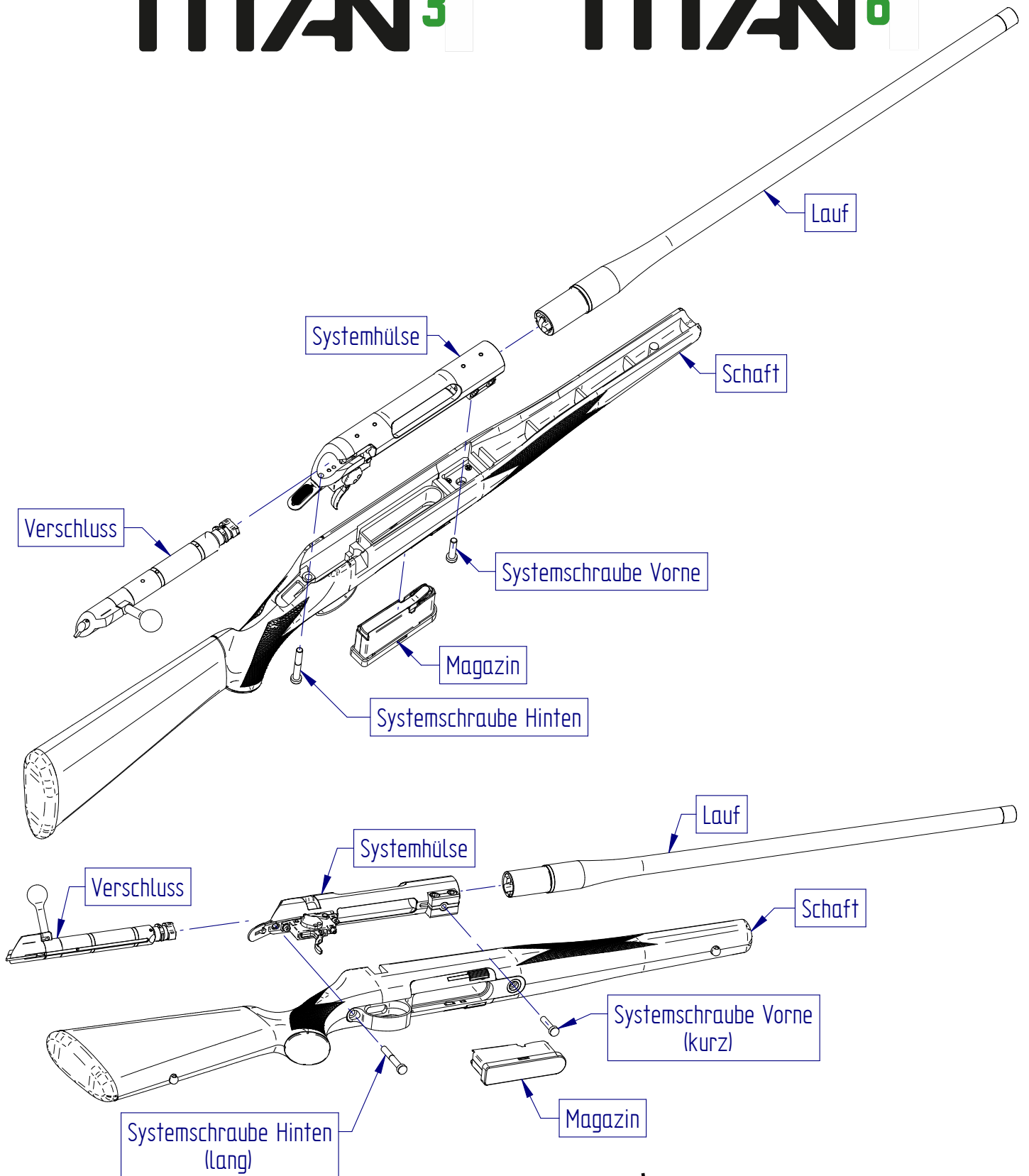

Vorbereitung der Waffe

Kammersperre deaktivieren, Verschluss öffnen und zurückziehen,
Magazin entnehmen

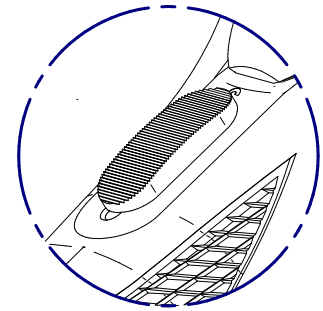
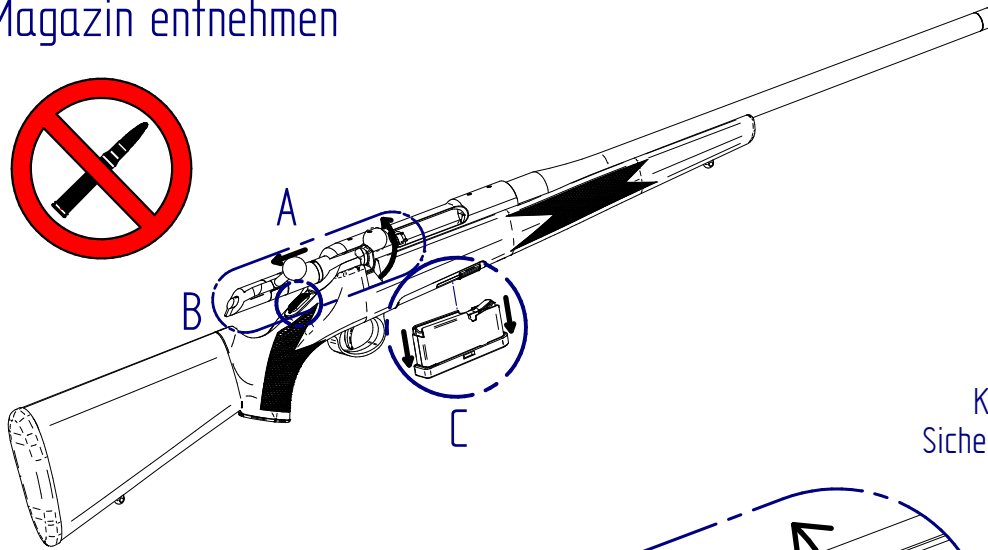

A

Kammersperre deaktivieren:
Sicherungsschieber in Mittelstellung

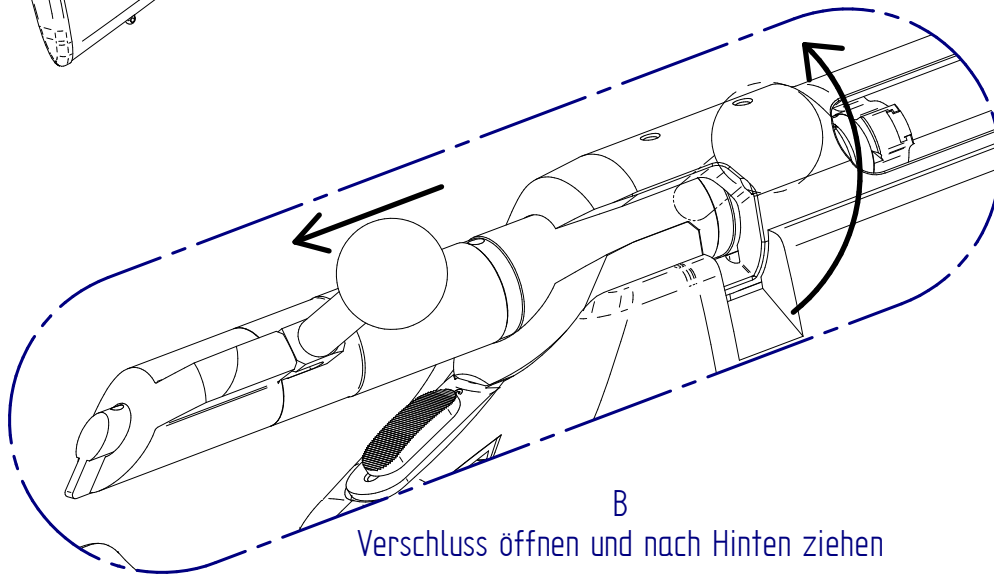

B

Verschluss öffnen und nach Hinten ziehen

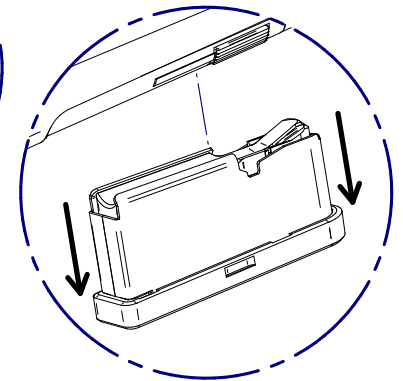

C

Magazin entnehmen

Verschluss entnehmen

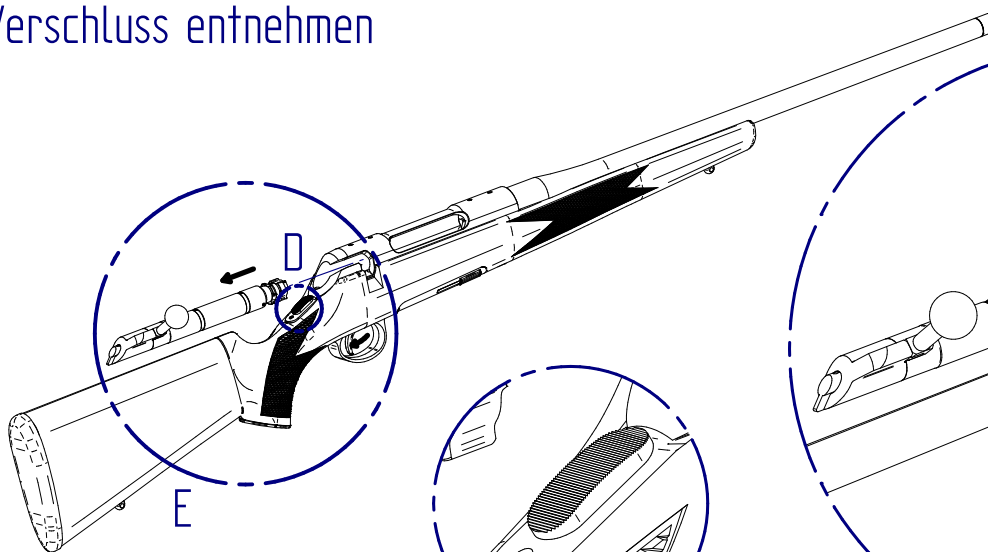

E

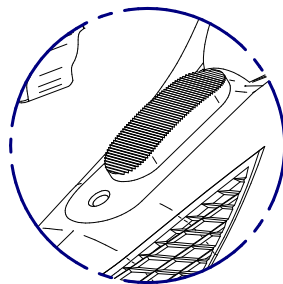

D

Entsichern:
Sicherungsschieber nach Vorne

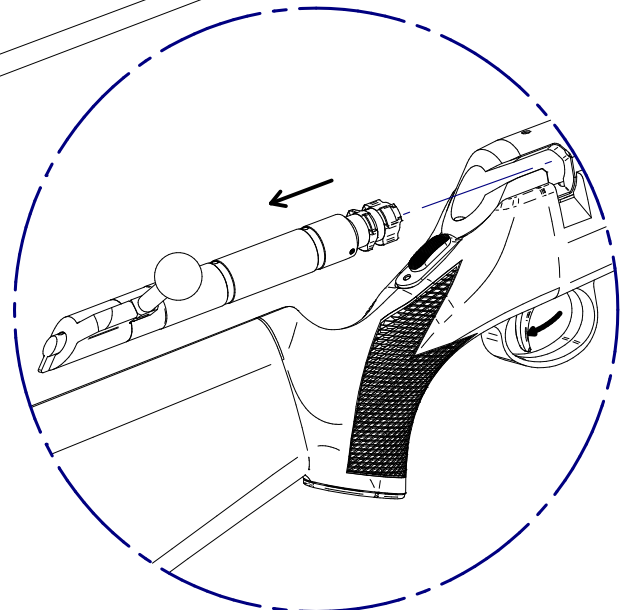

E

Abzug durchziehen
und Verschluss entnehmen

Ausbau Wechsellauf

Systemschrauben demontieren

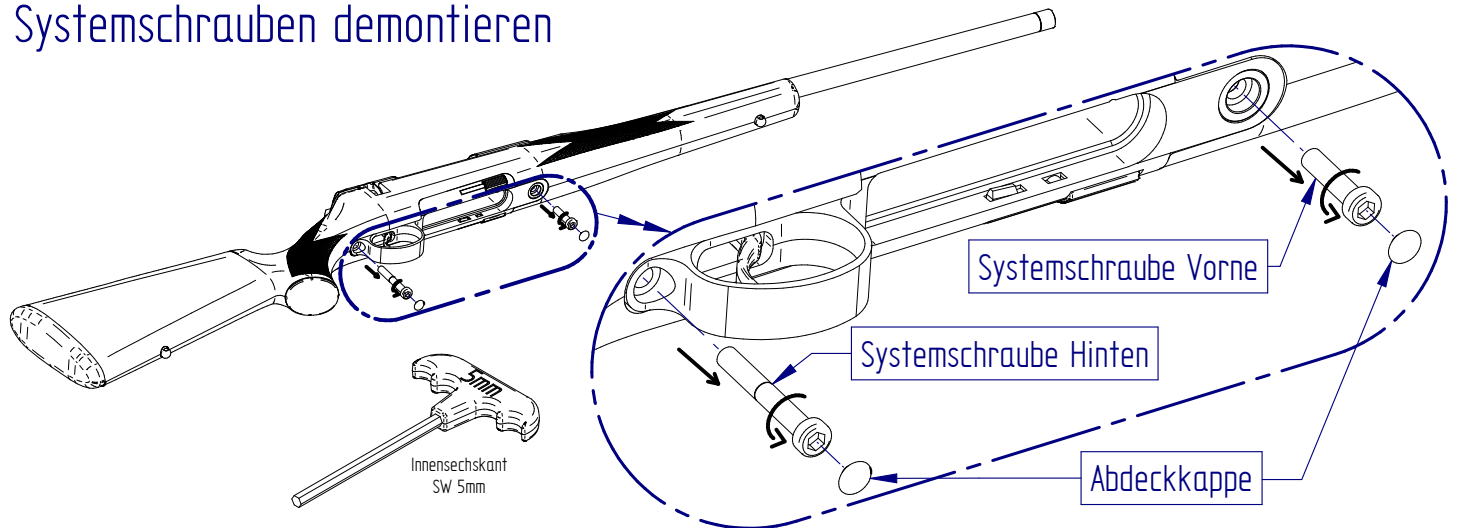

Schaft abnehmen

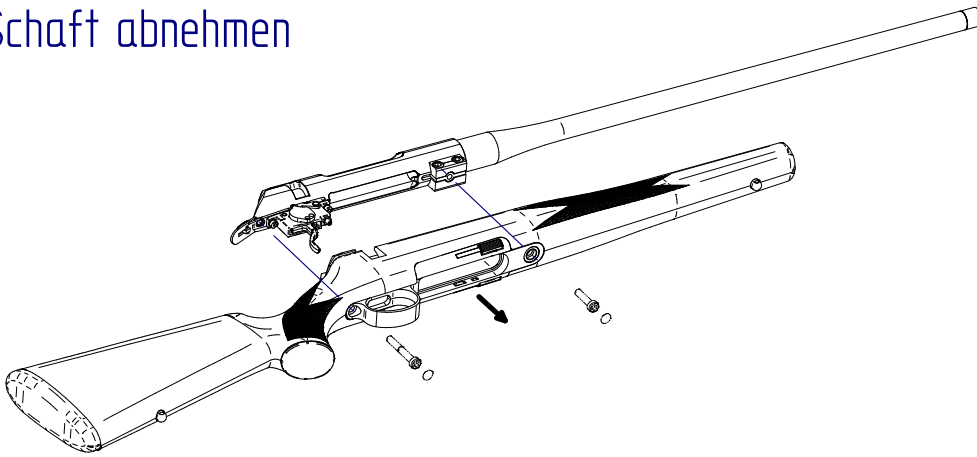

Laufklemmung lösen

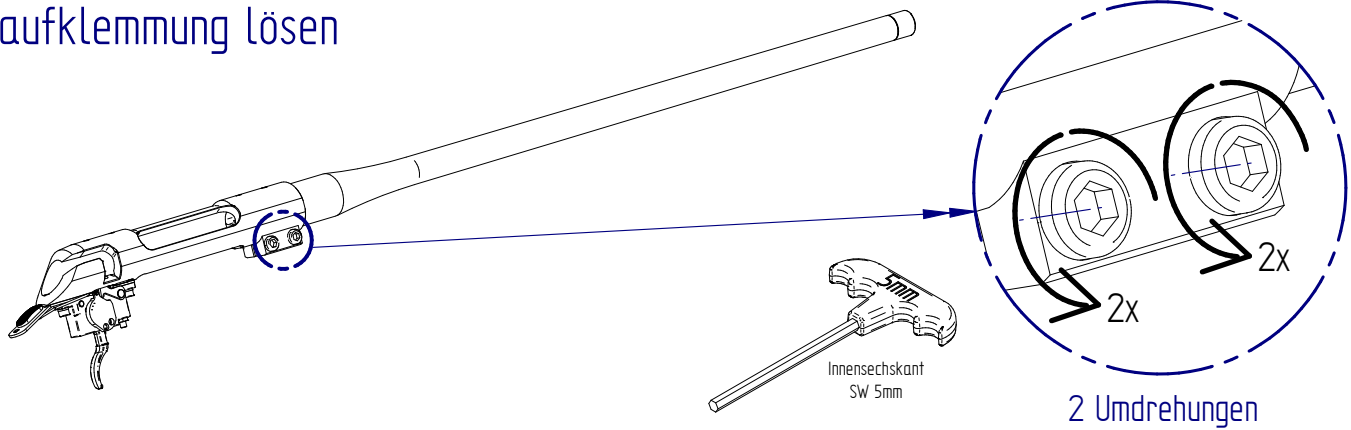

Lauf entnehmen

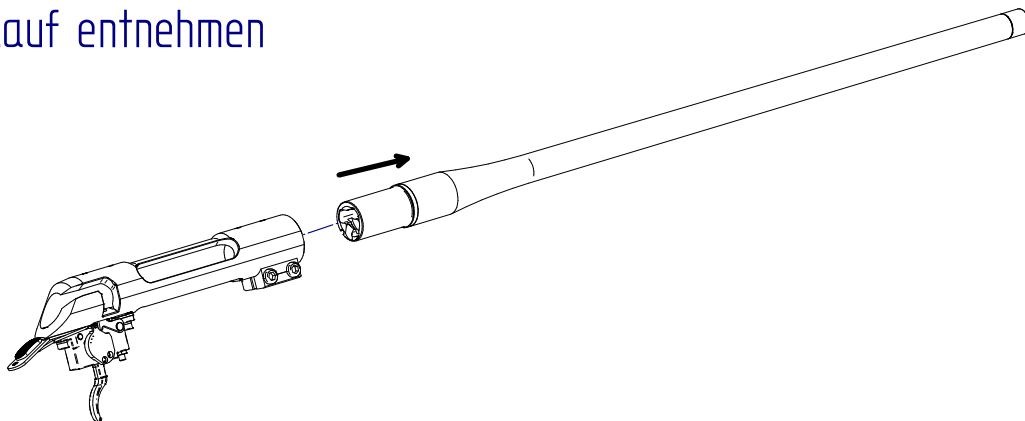

Einbau Wechsellauf

Lauf einsetzen und über Indexnut an Indexstift ausrichten

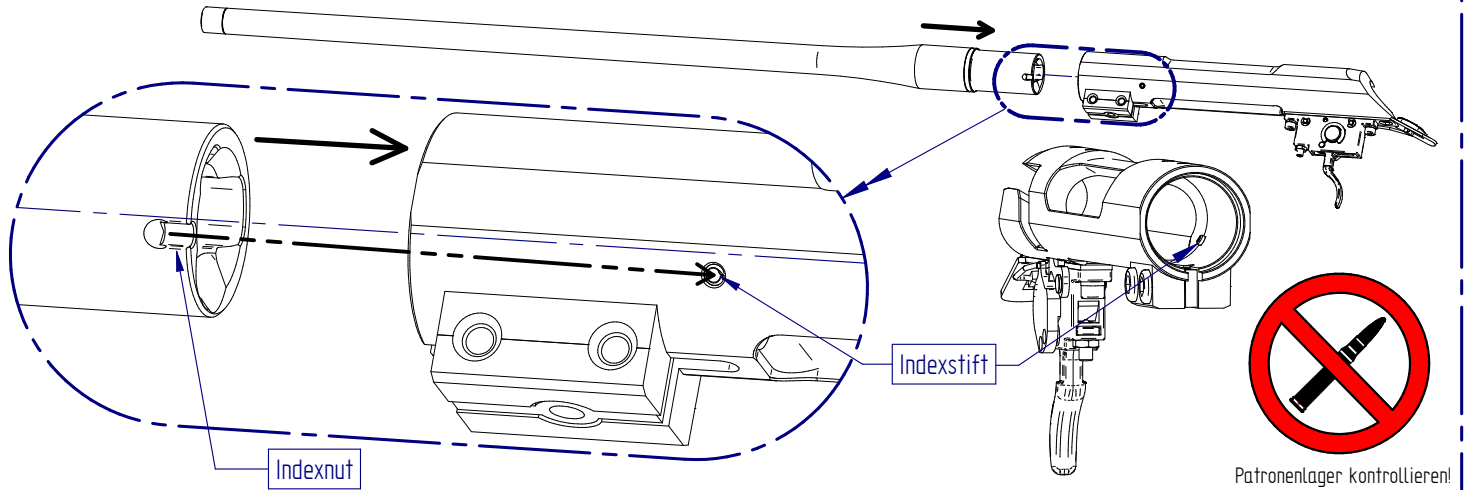

Verschluss einsetzen und schließen, dann Laufklemmung fixieren

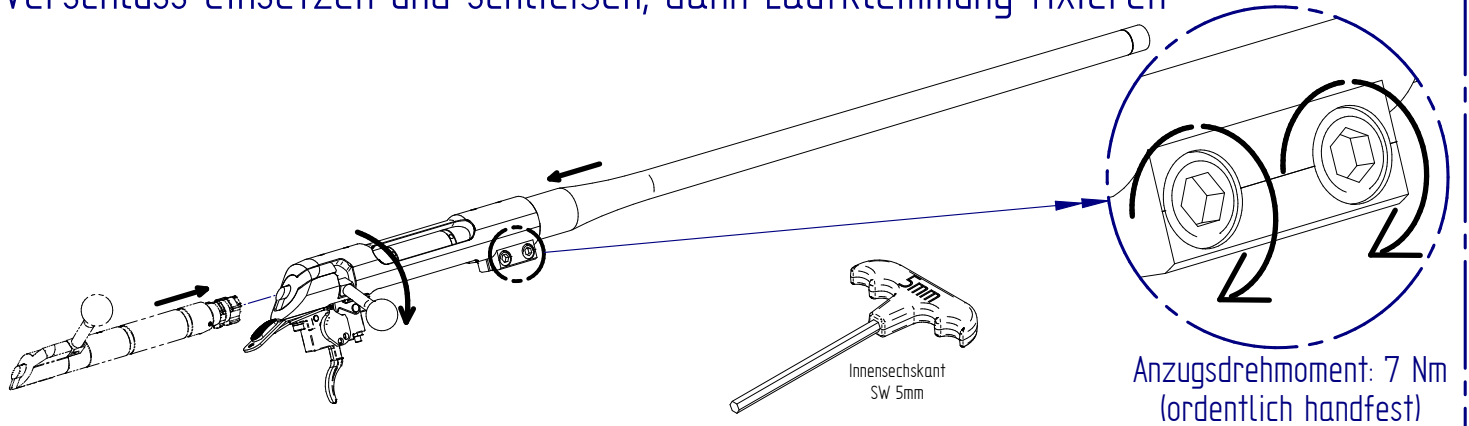

Schaft anfügen und Systemschrauben montieren

